

dnsys X1

Bedienungsanleitung

1. Über Dnsys

Vielen Dank, dass Sie sich für den Dnsys X1 entschieden haben. Wir freuen uns sehr, dass Sie gemeinsam mit uns die neue Welt der kraftunterstützenden Exoskelette entdecken.

Bitte lesen Sie dieses **Benutzerhandbuch** vor der ersten Verwendung sorgfältig durch, damit Sie den Dnsys X1 sicher und in vollem Umfang nutzen können.

2. Schnellstart-Anleitung

Schritt 1: Scannen Sie den QR-Code und laden Sie vor der Nutzung die aktuelle Version der Dnsys-App herunter.



Schritt 2: Sehen Sie sich vor der ersten Verwendung das Video „Erstanlege-Anleitung“ an.

Schritt 3: Nachdem Sie das Video angesehen haben, folgen Sie der Anleitung in der App, um Ihr Gerät zu aktivieren.

Stellen Sie bitte sicher, dass Sie die Nutzungsbedingungen gelesen, verstanden und ihnen zugestimmt haben, bevor Sie das Gerät aktivieren.

Schritt 4: Schließen Sie das „Einsteiger-Tutorial“ vollständig ab.

Bitte beachten Sie:

Die volle Funktionalität des Dnsys X1 wird erst freigeschaltet, nachdem Sie das Einsteiger-Tutorial abgeschlossen haben.

Nach der Freischaltung erscheint ein Pop-up-Fenster mit dem Hinweis, dass alle Funktionen nun verfügbar sind.

3. Übersicht der äußeren Komponenten

Linke Rückansicht

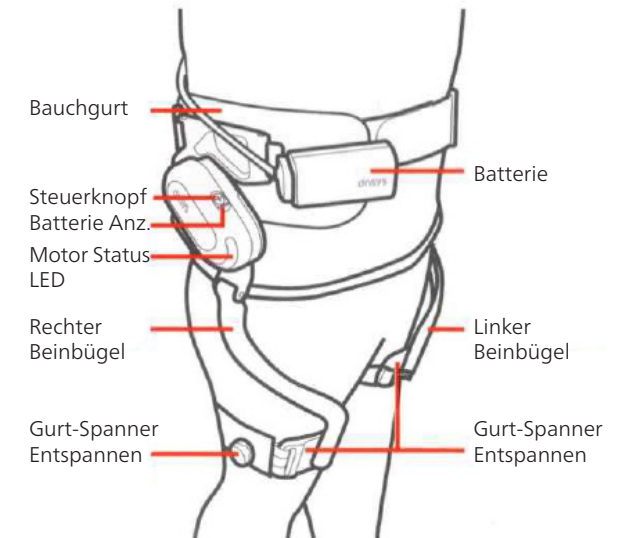

Rechte Vorderansicht

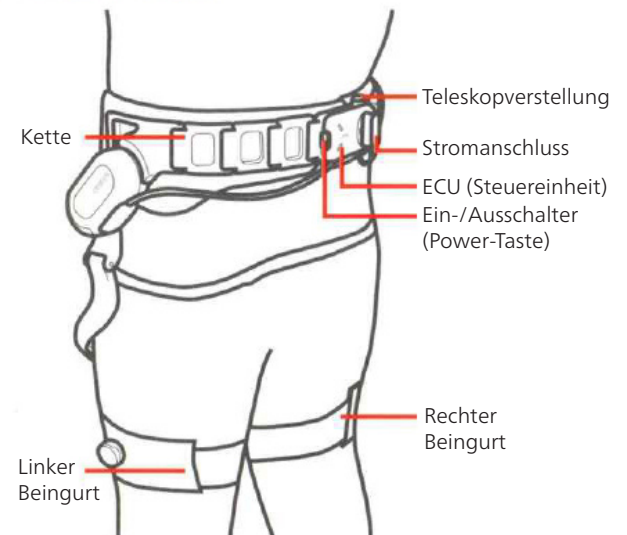

4. Erste Inbetriebnahme

4-1 Akku anschließen

Setzen Sie den Akku in den vorgesehenen Schacht ein. Schieben Sie ihn vollständig hinein, bis er sicher einrastet und sichern sie diese mit dem Klettband.

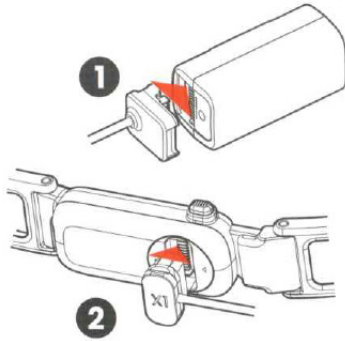

4-2 Dnsys-App herunterladen und Dnsys-Konto anlegen

Scannen Sie den QR-Code und installieren Sie die Dnsys-App auf Ihrem Smartphone. Erstellen Sie in der App ein Dnsys-Konto oder melden Sie sich mit einem bestehenden Konto an.

4-3 Gerät einschalten

Drücken und halten Sie die rote Ein-/Aus-Taste, um das Gerät einzuschalten.

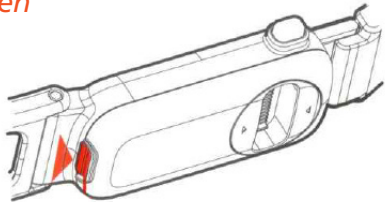

4-4 Mit dem Gerät verbinden und Einrichtung abschließen

Öffnen Sie die App und verbinden Sie sich mit Ihrem Dnsys X1.



Folgen Sie den Schritt-für-Schritt-Anweisungen in der App, um das Exoskelett richtig einzustellen. Es steht Ihnen ein ausführliches Tutorial zur Verfügung.

Bevor Sie den Dnsys X1 eigenständig benutzen, stellen Sie sicher, dass Sie alle Teile des Tutorials vollständig abgeschlossen haben.

4-5 Arbeitsmodus (Work Mode) aktivieren

Drücken Sie zügig zweimal hintereinander die Power-Taste auf der Rückseite des Geräts. (Die Motor-LED wechselt dabei von dauerhaft weiß zu pulsierend weiß.)
Verwenden Sie anschließend die linken und rechten +- und -Tasten, um das Gerät in den gewünschten Arbeitsmodus zu schalten.

4-6 Überblick über die Betriebsmodi

Die Modi **Eco**, **Sport** und **Boost** bieten Unterstützungsleistung.
Die Modi **Aqua** und **Aqua+** erzeugen Widerstand.

- Eco:** Sanfte Unterstützung
- Sport:** Mittlere Unterstützung
- Boost:** Maximale Unterstützung
- Aqua:** Zusätzlicher Widerstand
- Aqua+:** Stärkerer Widerstand

5. Akkuschutz

5-1 Akku vor der ersten Nutzung vollständig laden

Wenn Sie das Gerät erhalten, laden Sie den Akku bitte einmal vollständig auf, bevor Sie mit der Nutzung beginnen.

5-2 Überladung des Akkus vermeiden

Die Aqua-Modi können nicht gestartet werden, wenn der Akkustand über 97 % liegt, da das Exoskelett den Akku in diesen Modi mit regenerativer Energie auflädt. Zusätzlich gilt ...

- **Boost-Modus** ist nicht verfügbar, wenn der Akkustand unter 50 % liegt.
- **Sport-Modus** ist nicht verfügbar, wenn der Akkustand unter 25 % fällt.

6. Bei Problemen

Fehleranalyse:

Das Gerät unterstützt nicht!

Bitte Schalten Sie das Gerät aus (Ein-/Aus-Taste lange gedrückt halten) und wiederholen sie den Punkt 4-3.

Zum aktivieren nun einen SCHNELLEN DOPPEL CLICK (zweimal hintereinander drücken)

Wenn sich die Modi nicht umschalten lassen liegt das meist an dem „Doppel Click“ (zu langsam!)

Das Gerät unterstützt nicht! (Während der Wanderung)

Wenn Sie länger pausiert haben, kann es sein, dass sich das Gerät deaktiviert.
Einfach ausschalten, anschalten und mit dem schnellen Doppel-Click aktivieren!

Das Gerät zuckt ab und zu!

Da die KI im Millisekunden-Bereich analysiert was Sie gerade tun und wie es Sie unterstützen kann/soll, kann es auch mal zu Fehl-Analysen kommen. Das ist kein Fehler, nur eine „Fehl-Interpretation“!

Sollten Sie andere Fragen zum Handling haben, stehe ich Ihnen jederzeit gerne zur Verfügung.



Martin +49 176 28 224 770